



Render3Dx

FÜNF TIPPS, WIE SIE IHRE IDEEN BESSER VERKAUFEN



EINFÜHRUNG

Sie haben eine großartige Idee für ein neues technisches Produkt oder bereits viele tolle Produkte auf dem Markt? Diese möchten Sie präsentieren, visualisieren und kommunizieren?

Dank Ihrer Erfahrung und Ihrer Kenntnisse im Bereich der Konstruktion sind Sie sicher, dass Ihre Ideen umgesetzt werden können und auch funktionieren. Nun suchen Sie nach Möglichkeiten, um sich gegenüber der Konkurrenz einen Vorteil zu verschaffen.

WAS BRAUCHEN SIE DAFÜR?

Die folgenden **5 Tipps** verraten es Ihnen und helfen Ihnen dabei, Neues zu entdecken.

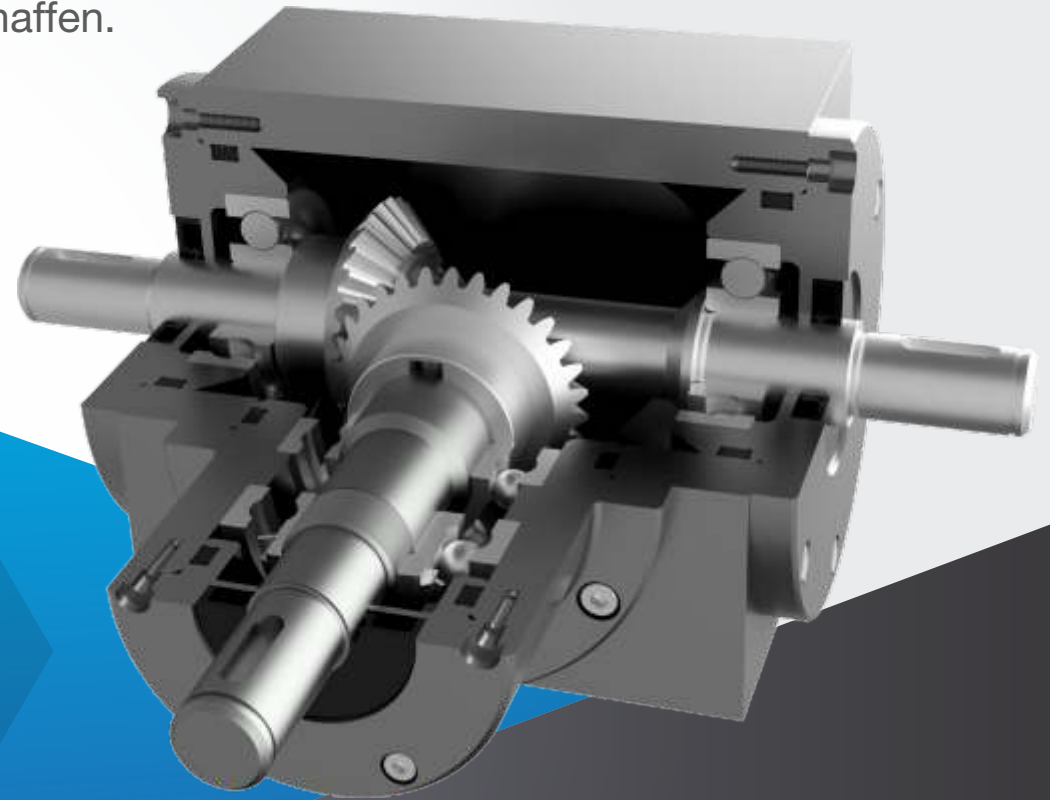

Möchten Sie, dass Ihre Kunden gleich verstehen,
um was es geht?

PRODUKTVISUALISIERUNG IM MARKETING

TIPP 1

Schauen Sie sich, wenn bereits vorhanden, Unterlagen, Webseiten, Dokumentationen, Handbücher, Montageanleitungen, Kataloge, ... an!

Sind Sie mit den Zeichnungen, Grafiken, Visualisierungen... zufrieden?

Wir haben bereits vieles gesehen und es fällt immer wieder auf, wie schlecht das Wichtigste eingebunden wird.

DIE DARSTELLUNG IHRES PRODUKTS

Die meisten Fehler werden mangels fehlender Kenntnisse bei der Darstellung und Beschreibung technischer Produkte gemacht.

Entlasten Sie Ihre eigenen Mitarbeiter und übertragen Sie diese Aufgaben an eine Agentur mit breitem technischem Fachwissen.

Reine Werbeagenturen schreiben tolle umfangreiche Texte, reine Grafiker erstellen schöne bunte Illustrationen, manchmal ohne Fachwissen über das Produkt.

SIE BRAUCHEN ABER FACHLEUTE UND SPEZIALISTEN, DIE TECHNIK LIEBEN UND VERSTEHEN.



HABEN WIR IHR
INTERESSE GEWECKT?
WAS WÄRE DER
NÄCHSTE SCHRITT?

TIPP 2

Verleihen Sie Ihren Produkten einen Glanz

Ein Produkt zu sehen und zu verstehen, ist der entscheidende Faktor für die Wahrnehmung.

WIE MACHEN WIR DAS?

Durch Zeichnungen, Grafiken, Illustrationen und 3D-Visualisierungen.

Teure Fotoshootings sind heutzutage nicht mehr erforderlich, denn

in der modernen Kommunikation werden Produkte durch

3D-VISUALISIERUNG UND RENDERING dargestellt. Wobei uns dieses

Werkzeug ungeahnte Möglichkeiten eröffnet.

All dies, sollte aber eine entsprechende Qualität aufweisen und Ihr Produkt einwandfrei darstellen und beschreiben.

Oft wird das aber aus Kostengründen vernachlässigt. Manchmal wird auch viel Geld ausgegeben, damit es zwar schön ist, aber es spiegelt nicht das wieder, was es sollte. Man nehme einen Text, zeigt irgendein Bild dazu und fertig. Sicherlich der falsche und letztendlich der teuerste Weg.



JEDES PRODUKT
VERDIENT SEINE
PERFEKTE
DARSTELLUNG

TIPP 3

Den richtigen WEG finden

Was ist Ihnen wichtig? Wie wollen Sie Ihr Produkt zeigen und beschreiben?
Eine gute Beratung ist hier unerlässlich.

Wer soll Sie aber beraten, wer soll diese Aufgaben für Sie übernehmen?
Am besten eine Agentur, die alle Ihre Wünsche erfüllen kann und eine Menge an Erfahrung mitbringt.

Jemand, der eine Komplett-Lösung für professionelle Kommunikation mitbringt.
Ihr Unternehmen investiert sehr viel Zeit und Geld in Forschung und Entwicklung. Nur, wenn Sie auch in eine gute Kommunikation investieren, können Sie sich von Mitbewerbern abheben, konkurrenzfähig bleiben und Ihr Produkt erfolgreich verkaufen.

WÜRDEN SIE EIN PRODUKT KAUFEN, WELCHES SIE NICHT VERSTEHEN?



VIELSEITIGE
LÖSUNGEN
SIND GEFRAGT

TIPP 4

Entscheiden Sie sich für uns, dann haben Sie den richtigen Partner schon gefunden.

Render 3Dx

Wir sind eine inhabergeführte Agentur, mit einem professionelles Team aus den Bereichen 3D-Rendering, 3D-Produktvisualisierung, CAD, technische Illustration und Produktdesign. Unser Team ist seit fast 25 Jahren auf die Visualisierung und Beschreibung technischer Produkte spezialisiert.

Viele Kunden vertrauen uns seit unserer Gründung. Das Ganze nicht ohne Grund.

Wir bieten Ihnen eine termingerechte, flexible und kostensensitive Projektabwicklung, sowie eine ständige persönliche Betreuung. Datenschutz und Firmengeheimnisse werden bei uns zu 100 % „GROSS“ geschrieben.

TESTEN SIE UNS EINFACH!

Mit uns haben auch Sie die Möglichkeit, Kosten zu sparen, höhere Gewinne zu erzielen und Ihre Kunden zu beeindrucken.

ÜBERLASSEN SIE
DAS LIEBER DEN
PROFIS

TIPP 5

Sie sollten uns kontaktieren!

Nehmen Sie Kontakt zu uns auf, wir werden Sie beraten und eine professionelle Lösung für Sie finden.

Render 3DX EXPLORE THE COLOURFUL DIGITAL WORLD



Illustration



3D



2D



Animation

**GESCHÄFTSFÜHRER
und
PRODUKTMANAGER**

**Michele Di Gaspare
info@render3dx.de
02271-6785858**



Marketing
Vertrieb

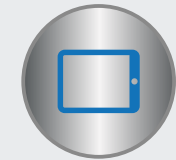

Präsentations-
unterlagen



Technische
Handbücher



Technische
Anleitungen

**ÜBER 25 JAHRE
ERFAHRUNG
UND DOCH
INNOVATIV**